



***IDEAL INOX***

## MANUAL DE UTILIZARE

---

<https://www.idealinox.ro/>

0745017009

---



[office@idealinox.ro](mailto:office@idealinox.ro)

---



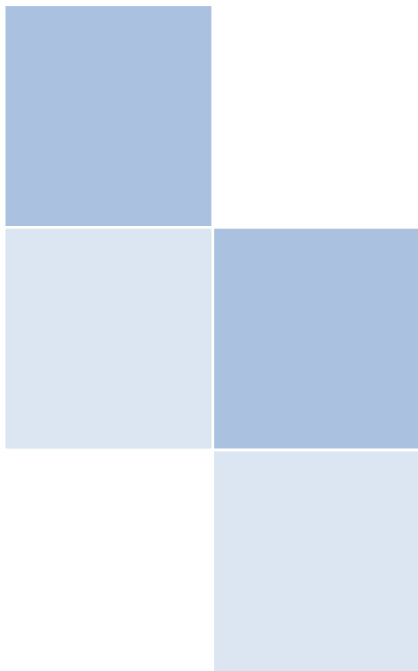

ATENTIE! Vă rugăm să rețineți că producătorul nu își asumă responsabilitatea dacă informațiile din manualul de instrucțiuni sunt ignorate.



**Dragă utilizator,**

Suntem dedicați să îți oferim cea mai bună experiență posibilă cu marmitele noastre profesionale, iar pentru a asigura calitatea și eficiența maximă, am efectuat verificări riguroase de calitate asupra acestora. Pentru a te ajuta să beneficiezi în mod regulat de această eficiență, te rugăm să parcurgi cu atenție acest manual înainte de a utiliza produsul și să-l păstrezi ca referință ulterioară.

**CUPRIN**

Dragă utilizator,..... 2

1. INFORMAȚII GENERALE..... 4

1.1. Informații..... 4

1.2. Unitate service ..... 5

1.3. Certificări..... 5

1.4. Garanție..... 5

1.5. Pregătire utilizatorului ..... 5

1.6. Importanța manualului de utilizare ..... 5

1.7. Cui îi este destinat manualul de utilizare? ..... 6

1.8. Utilizare în siguranță ..... 6

1.9. Simboluri utilizate ..... 6

2. PREGĂTIREA PRODUSULUI..... 6

2.1.	Prize electrice .....	6
3.	SIGURANȚA .....	6
3.1.	Generalități .....	6
3.2.	Utilizări ale produsului .....	7
3.3.	Zone periculoase .....	7
3.4.	Etichetă cu limită maximă de stivuire a produselor.....	7
4.	TRANSPORTUL ȘI MUTAREA MARMITEI ELECTRICE.....	7
4.1.	Transport și deplasare.....	7
4.2.	Depozitare neutilizată.....	8
4.3.	Ultimele verificări.....	8
5.	INSTALAREA .....	8
5.1.	Pregătirea.....	9
5.2.	Pregătirea înainte de utilizare.....	9
5.3.	Conexiune .....	9
5.4.	Amplasarea marmitei.....	9
6.	AVERTIZĂRI PRIVIND SITUAȚIILE CARE POT FI PERICULOASE SAU PERICULOASE PENTRU SĂNĂTATEA UMĂ ȘI A MEDIULUI.....	10
6.1.	Informații privind eliminarea .....	10
6.2.	Reciclarea .....	10
7.	INFORMAȚII PRIVIND TERMENII DE UTILIZARE.....	11
7.1.	Informații despre siguranță și alerte.....	11
8.	INFORMAȚII PRIVIND ÎNTREȚINEREA, REPARAȚIA SAU CURĂȚAREA PRODUSULUI .....	11
8.1.	Curățarea.....	11
9.	CONECTARE ȘI INSTALARE .....	11
9.1.	Conectare .....	11
9.2.	Racordarea la apă .....	12
9.3.	Operațiuni de mutare sau prelungire a furtunurilor de racordare .....	12
10.	UTILIZAREA MARMITEI PROFESIONALE .....	12
10.1.	Umplerea cu apă a marmitei- zona de încălzirea indirectă .....	12
10.2.	Umplerea cu apă a marmitei- zona de gatire .....	13
10.3.	Aprinderea .....	13
10.4.	Oprirea arzătoarelor .....	13
10.5.	Evacuarea apei .....	13
11.	SPECIFICAȚII TEHNICE ALE MARMITELOR ELECTRICE .....	14
12.	UNITATE SERVICIE .....	14
13.	ALERTE DE SECURITATE SIMPLE.....	14
13.1.	Ce este de făcut în caz de incendiu .....	14

13.2	Întreținerea periodică .....	14
14.	PIESE DE SCHIMB.....	14
15.	REGULI DE ÎNTREȚINERE ȘI REPARARE.....	15

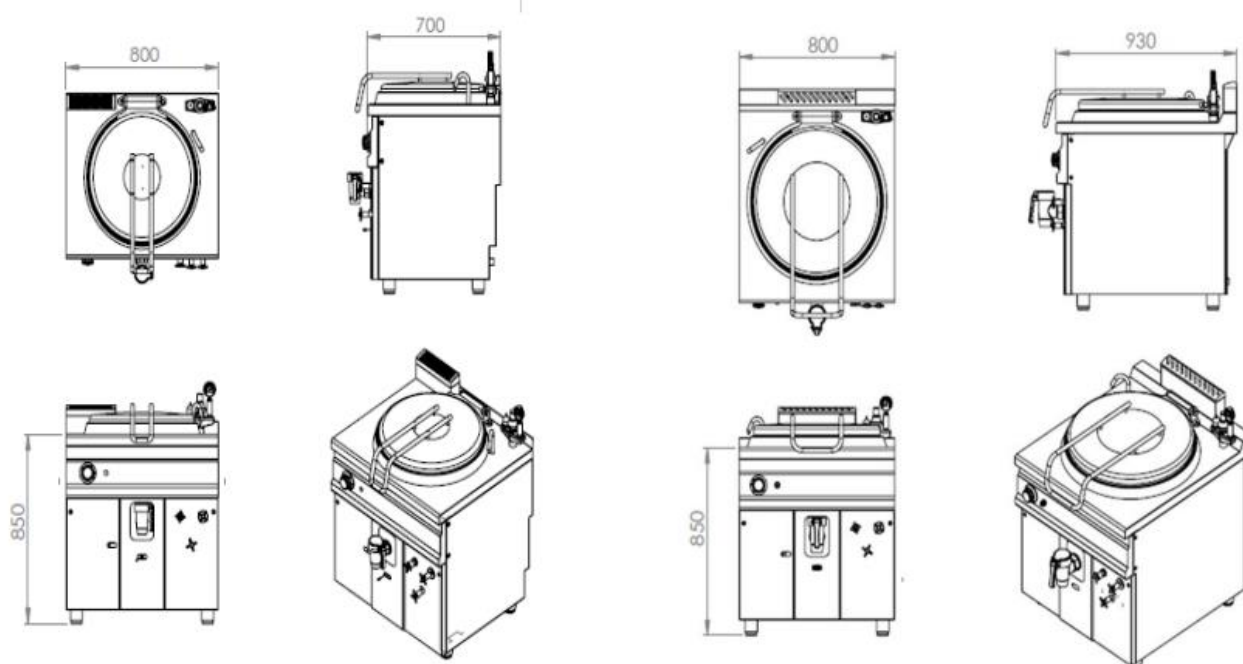

### DESCRIEREA PRODUSULUI

Model	Cod	Denumire produs	Alimentare	Dimensiuni (mm)	Capacitate (l)
CLR.TC.7KTEN800	00062576	Marmita electrica incalzire indirecta, Ideal Inox, 80 l, Linia 700	380 V	800x700x850	80
CLR.TC.9KTEN800	00059510	Marmita incalzire indirecta, Ideal Inox, 100 l, Linia	380 V	800x900x850	100
CLR.TC.9KTEN801	00062588	Marmita incalzire indirecta, electrica, Ideal Inox, 150 l, Linia 930	380 V	800x930x850	150
CLR.TC.9KTEN120	00063369	Marmita electrica cu incalzire indirecta, Ideal Inox, 250 l	380 V	900x1000x950	250

## 1. INFORMAȚII GENERALE

### 1.1. Informații

Piesele interne și externe ale marmitelor electrice profesionale oferite de către Ideal Inox au fost revizuite și adaptat la cele mai potrivite condiții climatice ale pieței. În plus, au fost efectuate verificări finale asupra

calității și imaginii înainte de livrarea produsului. Manualul de utilizare pentru fiecare produs poate fi descărcat de pe site-ul [www.idealinox.ro](http://www.idealinox.ro). Pentru utilizarea îndelungată a produsului, trebuie acordată atenție informațiilor menționate în manualul de utilizare.

Marmitele Ideal Inox reprezintă un instrument versatil destinat gătirii unei game variate de preparate, inclusiv supe, ciorbe, sosuri, paste, legume, carne și altele, în volume considerabile, în general destinate servirii unui număr semnificativ de persoane. Acestea nu doar facilitează procesul de preparare a alimentelor, ci și mențin calde și proaspete preparatele pentru o perioadă extinsă, garantând astfel servirea lor la momentul potrivit.

Marmita profesională din oțel inoxidabil reprezintă un element esențial în orice bucătărie comercială, jucând un rol crucial în asigurarea calității alimentelor oferite clienților.

Caracteristica distinctivă a marmitei profesionale Ideal Inox constă în sistemul său de încălzire indirectă, unde căldura este aplicată sub un vas cu apă în care este plasat vasul de gătit (preparatele fiind gătite la bain-marie). Aceste echipamente sunt disponibile în diverse dimensiuni și capacități, adaptându-se nevoilor diferitelor tipuri de bucătării.

Utilizarea marmitei profesionale Ideal Inox nu doar maximizează eficiența procesului de gătit, dar și contribuie la menținerea standardelor ridicate în ceea ce privește calitatea preparatelor servite. Fiind o investiție inteligentă pentru orice bucătărie comercială, aceasta este proiectată pentru a satisface cerințele celor mai exigente experți culinari

## 1.2. Unitate service

Eticheta de pe suprafața exterioară a produsului conține toate informațiile necesare pentru identificarea echipamentului HoReCa.

## 1.3. Certificări

Marmitele electrice profesionale din inox sunt fabricate în conformitate cu standardele europene.

## 1.4. Garanție

Un produs nou beneficiază de perioada de garanție. Formularul de garanție al produsului este furnizat odată cu factura de achiziție. În situația în care documentul de garanție nu a fost emis, puteți solicita acest document pe baza facturii de achiziție asociate produsului.

## 1.5. Pregătire utilizatorului

Clienții ar trebui să înceapă folosirea produsul ținând cont de fiecare articol menționat în acest manual.

Utilizarea produsului de face în conformitate cu regulile electrice ale țării/navei în care urmează să fie folosit.

## 1.6. Importanța manualului de utilizare

Clienții trebuie să citească cu atenție informațiile din acest manual, întucât pregătirea înainte de utilizare și instalarea corectă constituie regulile de bază ale acordului dintre Vânzător și Client.



Utilizatorul și Tehnicianul trebuie să citească cu atenție acest manual înainte de a face orice intervenție asupra produsului.  
Dacă nu înțelegeți manualul de utilizare, vă rugăm să ne contactați la [office@idealinox.ro](mailto:office@idealinox.ro).



## 1.7. Cui îi este destinat manualul de utilizare?

Acest manual de utilizare este destinat revânzătorilor, utilizatorilor precum și persoanelor autorizate să intervină asupra produsului. Utilizatorii nu trebuie să interfereze cu produsul atunci când ar trebui să intervină service-ul autorizat. În cazul în care condițiile nu sunt îndeplinite, Ideal Inox nu își asuma nicio obligație legală din cauza eventualelor deteriorări produse.

## 1.8. Utilizare în siguranță

Acest ghid pentru utilizare și întreținere trebuie păstrat aproape de produs, astfel încât să fie ușor accesibil. De asemenea, este necesar să păstrați produsul departe de apă și alte lichide care pot provoca daune grave dispozitivului dumneavoastră.

## 1.9. Simboluri utilizate

<i>Simbol</i>		<i>Descriere</i>
	<i>Steag roșu</i>	<i>Vă rugăm să citiți cu atenție instrucțiunile avertizate de acest simbol în prezentul manual de utilizare</i>
	<i>Consultare</i>	<i>Înainte de a efectua orice operațiune, este esențial să consultați informații din manualul de utilizare.</i>

## 2. PREGĂTIREA PRODUSULUI

	<i>Orice modificări aduse marmitei electrice de către utilizator sau personalul de service sunt periculoase și interzise. Ideal Inox nu își asumă responsabilitatea pentru orice modificări nepermise.</i>
---	--

### 2.1. Prize electrice

Fiecare piesă de schimb care trebuie adăugată sau înlocuită pe dispozitiv trebuie să fie aprobată în prealabil de către producător. În caz contrar, dispozitivul nu este acoperit de garanție.

## 3. SIGURANTA

### 3.1. Generalități

	<i>Utilizatorii ar trebui să citească cu atenție informațiile din acest manual. Aceștia trebuie să respecte cu strictețe avertismentele de siguranță specificate.</i>
---	---

- • Trebuie să fie luate următoarele măsuri de precauție.
- • Păstrați marmita electrică curată.
- • Nu îndepărtați niciodată etichetele de avertizare și lipiciurile fabricate de producător.
- • Nu dezactivați și nu îndepărtați sistemele de siguranță.
- • Nu atingeți produsul cu mâinile sau picioarele ude și umede.
- • Nu atingeți produsul cu picioarele goale.

- • Nu introduceți niciodată o șurubelniță sau un instrument similar sub capacele de protecție sau între părțile rotative.
- • Nu trageți niciodată de cablu pentru a deconecta ștecherul.
- • Deconectați marmita electrică de la sursa de alimentare înainte de a efectua operațiuni de curățare, înlocuire sau similare.

### 3.2. Utilizări ale produsului

Marmitele electrice oferite de Ideal Inox sunt concepute pentru utilizare în hoteluri, restaurante, fast-food și alte locuri similare.

### 3.3. Zone periculoase

Dacă trebuie să ridicați una dintre componentele de siguranță, asigurați-vă că produsul este oprit și scos din priză. Asigurați-vă că înlocuiți toate piesele, dispozitivele de protecție și etichetele legate de siguranță după procesare.

### 3.4. Etichetă cu limită maximă de stivuire a produselor



*Dacă cablul de alimentare este deteriorat din orice motiv, numai un tehnician autorizat poate înlocui acest cablu de alimentare.*

## 4. TRANSPORTUL ȘI MUTAREA MARMITEI ELECTRICE

Citiți cu atenție acest manual, acesta conține informații importante despre instalarea și întreținerea marmitei profesionale. Păstrați acest manual pentru referințe viitoare.

### 4.1. Transport și deplasare





Atunci când mutați o marmită prin forță umană, trebuie să acordați atenție precauțiilor de siguranță pentru a evita orice probleme. În cazul în care distanța de transport este mare, este important să fiți atenți la manevrarea dispozitivului și să îl deplasați încet pentru a evita deteriorarea acestuia.

Este esențial să nu loviți sau să scăpați marmita în timpul transportului, deoarece aceste acțiuni pot duce la deteriorarea componentelor interne sau externe ale dispozitivului. Dacă trebuie să transportați marmita pe o distanță mare, este recomandat să utilizați mijloace de transport adecvate și să vă asigurați că aceasta este bine fixată pentru a preveni accidentele.

Încărcarea și transportul marmitei poate fi efectuate cu un transpalet sau un stivuior echipat cu lame adecvate, pentru a asigura o manipulare sigură și eficientă. În plus, trebuie să vă asigurați că personalul care



manevrează dispozitivul are experiență și cunoștințe adecvate despre modul de transport și deplasare a marmitei.

	<i>Dacă marmita a fost montată de către Ideal Inox sau un Service Autorizat, este important să Țineți cont de faptul că operațiunile de mutare, prelungire a furtunurilor de racordare sau înlocuirea acestora trebuie realizate numai de către personalul calificat din cadrul unui Service Autorizat.</i>
	<i>Deteriorarea produsului în timpul încărcării, descărcării și transportului nu este acoperită de garanție. În acest caz, repararea sau repararea pieselor deteriorate ale produsului sunt în sarcina clientului.</i>

#### 4.2. Depozitare neutilizată

Când nu sunt utilizate pentru o perioadă lungă de timp, marmitele trebuie păstrate în următoarele condiții de depozitare:

- Depozitați produsul într-un loc închis.
- Țineți produsul departe de materialele care pot rugini.

#### 4.3. Ultimele verificări

- Înainte de a pune în funcțiune marmitele electrice, unele inspecții de rutină pot preveni deteriorarea gravă.
- Este esențial să verificați dacă nu există deteriorări în timpul instalării marmitelor.
- Asigurați-vă că, cablurile de alimentare sunt nedeteriorate.
- Asigurați-vă că produsul este conectat corect la curent electric.



### 5. INSTALAREA



*Designul flexibil și dimensiunile variate ale marmitei Ideal Inox permit utilizarea acesteia împreună cu alte echipamente HoReCa, făcându-se astfel posibilă potrivirea perfectă cu echipamentele Ideal Inox din Linia 700 și Linia 930.*

### 5.1. Pregătirea

- Scoateți cu grijă marmita electrică din ambalaj.
- Îndepărtați învelișurile din PVC de pe părțile din oțel inoxidabil ale marmitei și, de asemenea, îndepărtați părțile de protecție utilizate pentru a preveni deteriorarea produsului în timpul transportului.
- Așezați produsul pe o suprafață plană prin reglarea picioarelor.
- Înainte de utilizare, curățați marmita cu o cârpă moale și curată sau cu spray special de curățare din inox.
- Curățați tăvile și celelalte părți ale produsului cu detergent antibacterian.
- Uscați marmita cu o cârpă moale și uscată.

	<p><i>Nu curățați niciodată cu un detergent puternic care poate deteriora finisarea oțelului inoxidabil. Nu folosiți o cantitate mare de lichid în timpul acestei curățări.</i></p>
	<p><i>Deteriorarea componentelor electrice din cauza contactului cu lichidul nu este acoperită de garanție.</i></p>

### 5.2. Pregătirea înainte de utilizare

- Asigurați-vă că puterea electrică și cablurile ce urmează să fie conectate la produs vor furniza puterea electrică necesară.

### 5.3. Conexiune

Urmați instrucțiunile de mai jos înainte de a utiliza marmitele electrice.

#### 5.3.1. Electrică

- Este responsabilitatea utilizatorului să realizeze conexiunea electrică a marmitei. Verificați dacă conexiunea la puterea electrică corespunde regulilor de conectare electrică din zona în care este utilizat produsul.
- Verificați dacă tensiunea de pe linie corespunde cu cea de pe etichetă.
- Verificați dacă priza electrică este conformă cu reglementările electrice.
- Verificați împământarea.
- Dacă mai multe produse sunt conectate la aceeași sursă, fiecare trebuie să aibă prize electrice separate.

	<p><i>Utilizarea dispozitivului fără împământare este periculoasă și interzisă.</i></p>
---	---

#### 5.3.2. Conexiune de scurgere

În cazul în care produsul achiziționat dispune de un orificiu de evacuare a apei, vă recomandăm să conectați furtunul de scurgere a apei la o sursă de drenaj adecvată pentru evacuarea eficientă a apei.

### 5.4 Amplasarea marmitei

Pentru a asigura o utilizare eficientă și sigură a marmitei inox profesionale, este important să o amplasați într-un spațiu corespunzător.

În primul rând, pentru a preveni formarea mirosurilor este recomandat să amplasați dispozitivul sub o hotă de evacuare care poate asigura o ventilație adecvată.

#### **5.4.1 Reglarea picioarelor**

Picioarele marmitei profesionale din inox sunt un element important pentru asigurarea stabilității și nivelării corecte a dispozitivului. Un avantaj major al acestor picioare este faptul că acestea sunt reglabile pe înălțime. Ajustarea înălțimii picioarelor poate fi necesară în diferite situații, cum ar fi instalarea dispozitivului pe o suprafață inegală sau pentru a se potrivi înălțimii utilizatorului. Reglarea picioarelor se face prin simpla rotire a acestora, în sensul orar sau antiorar, în funcție de direcția dorită.

Este important să menționăm că reglarea picioarelor trebuie făcută cu atenție și în mod echilibrat, pentru a evita răsturnarea marmitei sau deformarea picioarelor. De asemenea, este important să verificați nivelarea dispozitivului înainte de utilizare, pentru a asigura o funcționare optimă și sigură.

În concluzie, picioarele reglabile pe înălțime ale marmitei profesionale din inox reprezintă un avantaj important în utilizarea acestui dispozitiv, oferind flexibilitate și stabilitate în diferite situații.

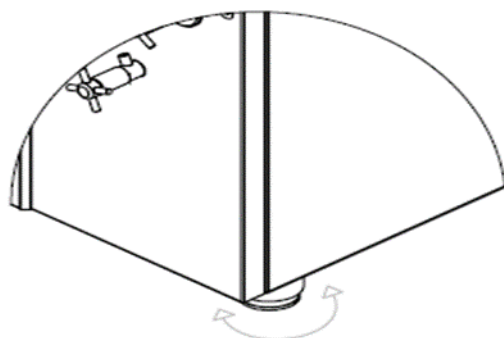

## **6. AVERTIZĂRI PRIVIND SITUAȚIILE CARE POT FI PERICULOASE SAU PERICULOASE PENTRU SĂNĂTATEA UMĂ ȘI A MEDIULUI**

### **6.1. Informații privind eliminarea**

- Ambalajul este realizat din materiale reciclabile.
- Carton ondulat / carton
- Cutii formate din polistiren spumat
- Curele din polietilenă
- Curele din polipropilenă
- Materialul de ambalare nu este folosit pentru joacă de copii - există riscul de sufocare din cauza foliei
- Duceți ambalajul la un centru oficial de colectare a gunoierului.

### **6.2. Reciclarea**

- Conține materiale valoroase și ar trebui dus la un centru de colectare a materialelor reciclabile.
- Faceți echipamentul inutilizabil. Scoateți ștecherul, deconectați cablul de conectare și faceți blocarea inutilizabilă, astfel încât să nu rămână copii blocați în interiorul produsului.
- Puteți găsi informații despre agentul frigorific conținut pe plăcuța modelului.
- Informații despre centrul de colectare pot fi obținute de la municipalitatea din regiune.

## **7. INFORMATII PRIVIND TERMENII DE UTILIZARE**

### **7.1. Informații despre siguranță și alerte**

- Dacă există o defecțiune la produs, vă rugăm să consultați imediat specialiștii Ideal Inox (înainte de pornirea dispozitivului).
- Pentru funcționarea în siguranță a produsului, instalați și conectați produsul numai în conformitate cu instrucțiunile specificate în manualul de instrucțiuni.
- În cazul unei defecțiuni, deconectați dispozitivul de la rețea. Scoateți ștecherul sau opriți sau scoateți siguranța.
- Pentru a deconecta dispozitivul de la rețea, trageți de ștecher și nu de cablul de conectare.
- Reparațiile și întreținerea dispozitivului trebuie efectuate de către specialiștii Ideal inox sau de către un service autorizat. Același lucru este valabil și pentru schimbarea cablului de conectare electrică.
- Nu folosiți focul deschis sau sursele de foc în interiorul dispozitivului.
- Acest dispozitiv nu trebuie utilizat de către persoane cu dizabilități fizice, senzoriale sau mentale, copii sau persoane cu cunoștințe și experiență insuficiente, fără a fi fost instruit să facă acest lucru de către persoana responsabilă cu utilizarea aparatului sau sub supravegherea acesteia. Copiii trebuie supravegheați pentru a se asigura că nu se joacă cu dispozitivul.

Deoarece acest ghid se aplică mai multor modele, pot exista abateri de la valorile specificate aici.

## **8. INFORMATII PRIVIND ÎNTREȚINEREA, REPARATIA SAU CURĂȚAREA PRODUSULUI**

### **8.1. Curățarea**

- În principiu, opriți aparatul înainte de curățare. Scoateți ștecherul .
- Curățați compartimentul interior, piesele feroneriei și pereții exteriori cu apă caldă și puțin detergent neutru. Nu utilizați niciodată agenți de curățare sau substanțe chimice care conțin nisip sau acid.
- Nu folosiți aparate de curățat cu abur. Risc de rănire.
- Asigurați-vă că apă de curățare nu pătrunde în componentele electrice.
- Uscați întotdeauna toate accesoriile cu o cârpă moale și uscată.

## **9. CONECTARE ȘI INSTALARE**

### **9.1. Conectare**

- Tipul de curent (curent alternativ) și tensiunea la locul de instalare trebuie să fie aceleași cu cele specificate pe eticheta modelului. Eticheta modelului este situată în exterior, aproape de partea inferioară a peretelui din spatele marmitei.



*Utilizați dispozitivul numai printr-o priză ecranată, în conformitate cu reglementările din țara în care se va instala produsul.*

## 9.2 Racordarea la apă

- Pentru a realiza conectarea unei marmite profesionale la rețeaua de apă, este esențial să urmați cu atenție câțiva pași, asigurând astfel o instalare sigură și eficientă a dispozitivului.
- În primul rând, plasați marmita într-o poziție accesibilă, facilitând conexiunea la rețeaua de apă. Apoi, efectuați o verificare detaliată a tipului de racorduri necesare, deoarece marmitele profesionale din oțel inoxidabil necesită un racord dedicat pentru alimentarea cu apă. Utilizați țevi și furtunuri adecvate, asigurându-vă că presiunea apei se situează între 1,5 și 2,5 bar pentru a evita potențialele probleme de funcționare ale dispozitivului.
- În general, intrarea de apă se realizează printr-un robinet special montat pe marmite, conectat printr-un furtun la rețeaua de apă. Verificați cu atenție etanșeitarea tuturor racordurilor pentru a preveni scurgerile de apă.
- După finalizarea tuturor racordurilor, deschideți robinetul de intrare a apei și efectuați o verificare amănunțită pentru a depista eventuale scurgeri la punctele de conexiune. Pentru prevenirea intrării impurităților și particulelor de metal în marmită, instalați un filtru mecanic la intrarea de apă. De asemenea, evacuați o cantitate mică de apă înainte de a conecta pentru a elimina murdăria acumulată în conductă.

## 9.3 Operațiuni de mutare sau prelungire a furtunurilor de racordare

- Pentru a muta, prelungi sau înlocui furtunurile de racordare ale marmitei, este necesar să apelați la un service autorizat.
- Nu este posibilă modificarea puterii declarate a dispozitivului în funcție de cerințele utilizatorului. Orice intervenție asupra supapelor sau a injectoarelor realizată în acest scop poate anula garanția dispozitivului. Este recomandat să apelați la personalul de service autorizat pentru orice modificare necesară.
- Pentru a evita problemele legate de funcționarea marmitei, trebuie să respectați instrucțiunile de utilizare și de întreținere furnizate. Este necesar să verificați periodic starea dispozitivului și să apelați la service-ul autorizat în cazul oricăror probleme.
- Pentru a garanta o funcționare sigură, nu trebuie să faceți modificări la dispozitiv sau să utilizați piese de schimb neautorizate. Orice intervenție neautorizată asupra marmitei poate duce la probleme grave și poate duce la pierderea garanției dispozitivului.

## 10. UTILIZAREA MARMITEI PROFESIONALE

### 10.1 Umplerea cu apă a marmitei- zona de incalzirea indirectă

- Înainte de a umple marmita cu apă, este necesar să verificați dacă robinetul de evacuare a apei "9" de sub panoul frontal este deschis.
- După aceasta, activați butonul de umplere cu apă "8" și așteptați până când marmita este complet umplută cu apă.
- Atunci când marmita s-a umplut cu apă, aceasta va curge prin robinetul de evacuare a apei "9".
- Închideți robinetul de evacuare a apei "9".

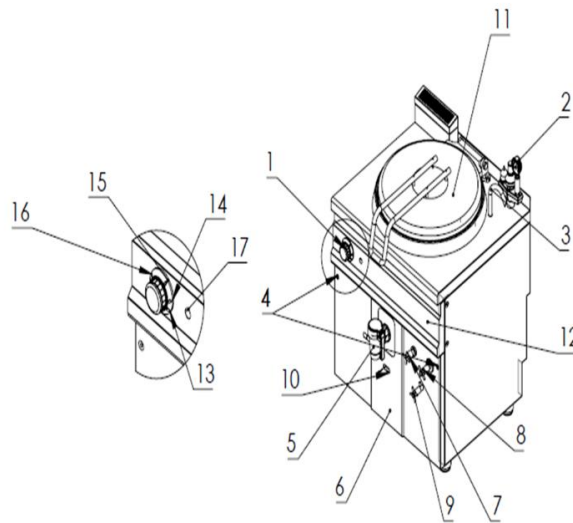

## 10.2 Umplerea cu apă a marmitei- zona de gatire



*Cuva de gătit se va umple până la maxim 40 mm sub bordură, incluzând alimentele, respectând semnul marcat.*

Pentru a evita scurgerile de apă, este important să vă asigurați că robinetul de descărcare "5" de sub panoul frontal este închis înainte de a umple marmita cu apă.

Apoi, utilizați butonul de umplere cu apă "7" pentru a umple marmita cu apă, în funcție de nevoile și capacitatea acesteia.

## 10.3 Aprinderea

- Acționați întrerupătorul principal aflat în partea superioară a aparatului.
- Aparatul este prevăzut cu un termostat pentru a selecta temperatura de lucru și cu un selector cu o poziție pentru efectuarea operațiilor de pornire.
- Selectați temperatura dorită acționând butonul termostatului și rotiți selectorul din poziția „0” în poziția „1” de încălzire. Beculețele de semnalizare se aprind în mod automat.
- Beculețul de semnalizare portocaliu indică faptul că rezistențele sunt în funcțiune.

## 10.4 Oprirea arzătoarelor

- Porniți procesul prin a roti atât selectorul, cât și butonul pentru termostat în poziția "oprit" - "0". Aceasta implică întoarcerea butonului în sens invers acelor de ceasornic până când acesta ajunge în poziția de oprire. Verificați cu atenție că butonul este complet întors în poziția de oprire.

## 10.5 Evacuarea apei

Dacă doriți să evacuați apa, urmați următorii pași:

- În primul rând, trebuie să ridicați brațul robinetului de descărcare "9" de sub panoul frontal și să îl rotiți în sensul acelor de ceasornic. Figura B vă poate ajuta să identificați acest robinet și să aflați în ce direcție trebuie să îl rotiți pentru a-l deschide.
- În timpul evacuării apei există o ieșire prin care apa se poate scurge. Asigurați-vă că această ieșire este deschisă și că apa poate fi eliminată în mod corespunzător. Dacă nu există o ieșire adecvată, ar trebui să utilizați un furtun sau un alt dispozitiv pentru a ghida apa la locul potrivit.

## 11. SPECIFICAȚII TEHNICE ALE MARMITELOR ELECTRICE

Model	Cod	Denumire	Voltaj / Frecvență	Dimensiuni (mm)	Capacitate (l)	Greutate (kg)	Putere
CLR.TC.7KTEN800	00062576	Marmita electrica incalzire indirecta, Ideal Inox, 80 l, Linia 700	380 V, 50 Hz	800x700x850	80	<u>135</u>	18
CLR.TC.9KTEN800	00059510	Marmita incalzire indirecta, Ideal Inox, 100 l, Linia	380 V, 50 Hz	800x900x850	100	<u>144</u>	18
CLR.TC.9KTEN801	00062588	Marmita incalzire indirecta, electrica, Ideal Inox, 150 l, Linia 930	380 V, 50 Hz	800x930x850	150	180	20
CLR.TC.9KTEN120	00063369	Marmita electrica cu incalzire indirecta, Ideal Inox, 250 l	380 V, 50 Hz	900x1000x950	250	185	30

## 12. UNITATE SERVICE

### IDEAL INOX

ADRESA: JUD ILFOV, COM. CORBEANCA, SAT PETRESTI, STR. BALANTEI, NR.44

TEL: +40 745 017 009

[www.idealinox.ro](http://www.idealinox.ro) [office@idealinox.ro](mailto:office@idealinox.ro)

## 13. ALERTE DE SECURITATE SIMPLE

### 13.1 Ce este de făcut în caz de incendiu

- Deconectați produsul de la electricitate
- Nu folosiți apă sub presiune
- Folosiți stingător cu pulbere sau spumă

### 13.2 Întreținerea periodică

- Întreținerea periodică a marmitei trebuie făcută o dată pe an.

## 14. PIESE DE SCHIMB



*Utilizați numai piese de schimb originale*

Pentru a comanda o piesă de schimb trebuie să menționați numărul de serie și data de producție ale produsului. Producătorul nu este responsabil pentru problemele apărute în urma utilizării pieselor de schimb neoriginale.

## **15. REGULI DE ÎNTREȚINERE ȘI REPARARE**

- Nu încercați să reparați singur dispozitivul.
- În cazul unei defecțiuni, contactați tehnicienii Ideal Inox sau un centru de service autorizat.
- Intervenția tehnică la dispozitiv trebuie efectuată de personal service calificat.